

Serfin ACIER et /ou INOX

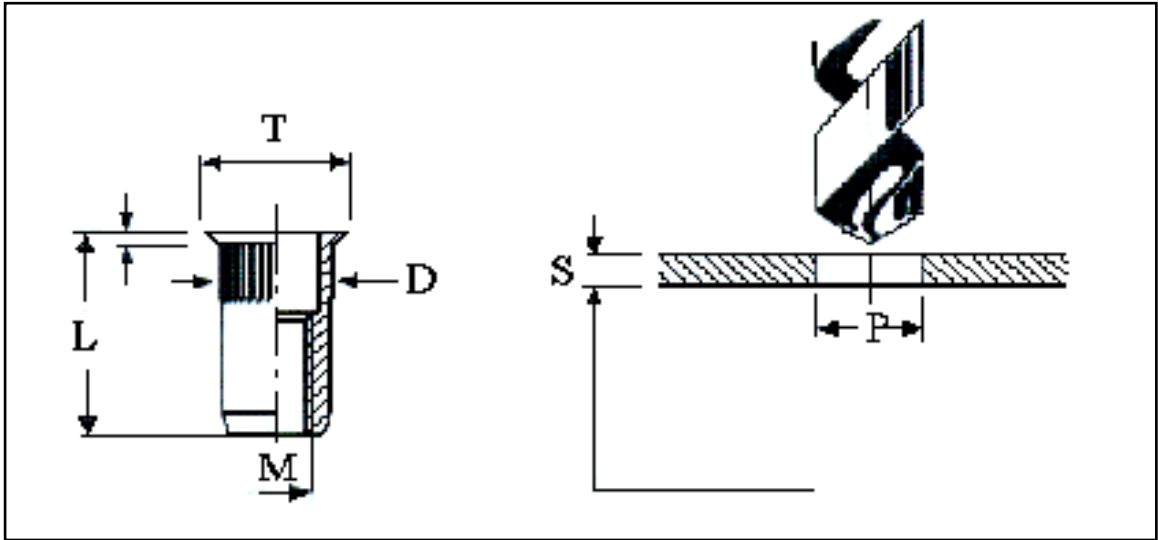

M	Désignation ACIER	Epaisseur à sertir en mm S	D	E	P(+0,1/0)	T	L
4	S4AFR	0,5 à 2	5,95	0,6	6	7	10,5
5	S5AFR	0,5 à 3	6,95	0,6	7	8	12
6	S6AFR	0,5 à 3	8,95	0,7	9	10	15
8	S8BFR	1 à 3,5	10,95	0,7	11	12	16

M	Désignation INOX	Epaisseur à sertir en mm S	D	E	P(+0,1/0)	T	L
4	S4AFRX	0,5 à 2,5	5,95	0,6	6	7	11
5	S5AFRX	0,5 à 3	6,95	0,6	7	8	12
6	S6AFRX	0,5 à 3	8,95	0,7	9	10	14
8	S8BFRX	0,5 à 3	10,95	0,7	11	12	16